

BOHLLT

R200

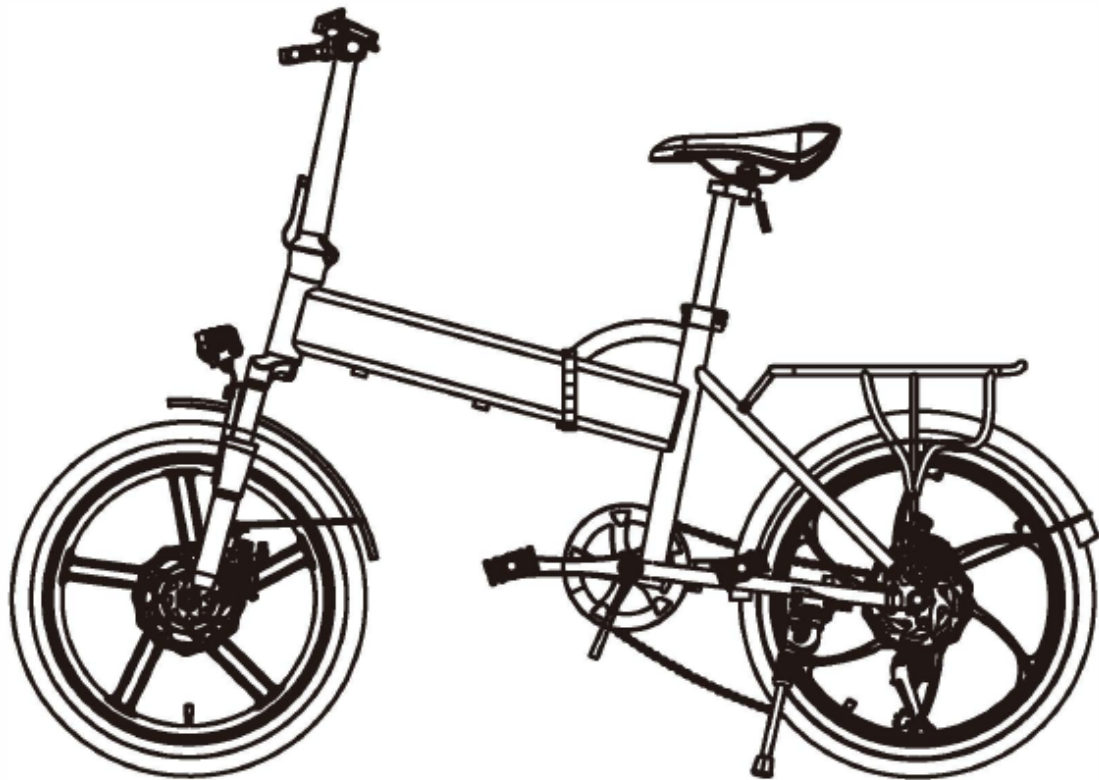

Gebruikershandleiding

Leest dit eerst

Wij danken u hartelijk dat u hebt gekozen voor de Bohlt R200 opvouwbare elektrische fiets . Wij verzoeken u vriendelijk deze handleiding zorgvuldig door te lezen. Hierdoor kunt u optimaal gebruik maken van alle functies.

INHOUD

1.	Product en accessoires.....	02
2.	Diagram	03
	LCD en functies	04
3.	Structuur en functies	05
	Uitvouwen van het frame	05
	Uitvouwen stuurpen	06
	In elkaar zetten vergrendeling stuurpen	07
	In elkaar zetten zadel	08
	In- en uitklappen pedalen	09
6.	Installeren Accu.....	10
	Opladen Accu	11
7.	Bescherming.....	11
8.	Veiligheidswaarschuwingen algemeen	12
9.	Veiligheidswaarschuwingen Accu	13
	Opvouwen en vervoer	14
	Waarschuwingen en veiligheid	15
	Dagelijks onderhoud	16
10.	Technische specificaties	17
11.	Probleem Oplossen	18

1. Product en accessoires

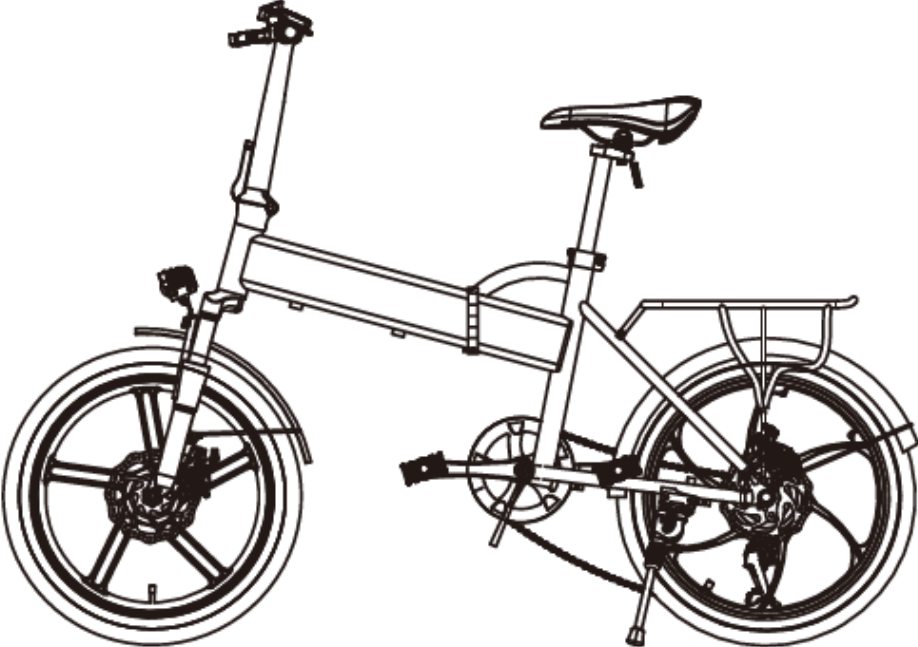

Adapter



Handleiding

2. Diagram onderdelen

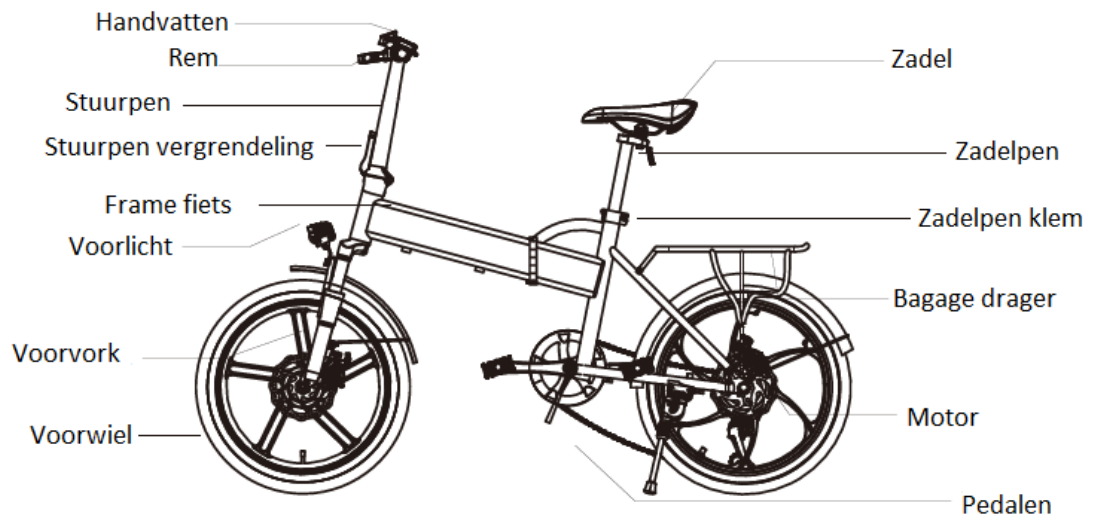

Shimano 6 versnelling

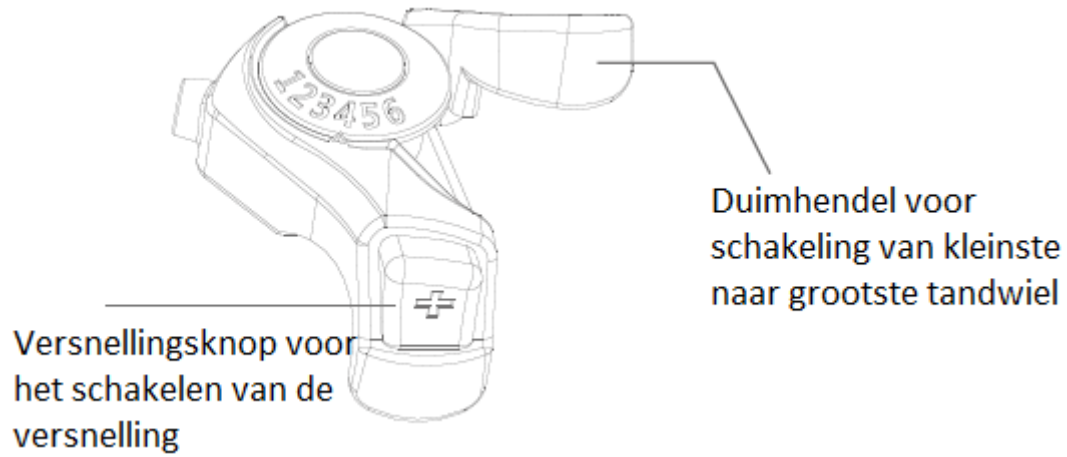

LCD FUNCTIES EN OVERZICHT

1. Functies

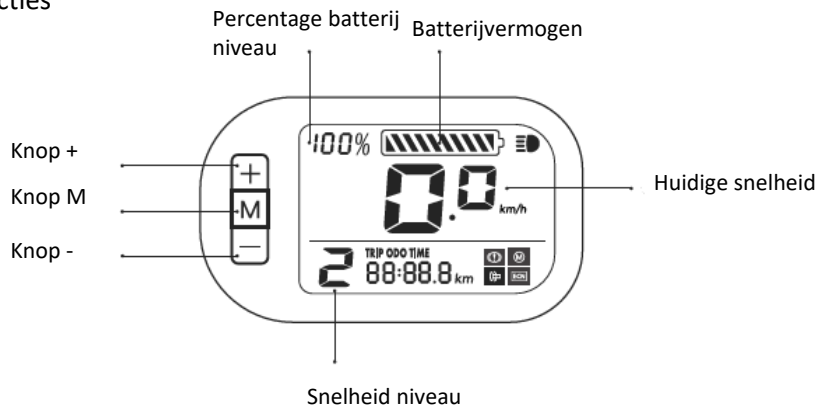

Knoppen

- Knop M Lang drukken (3 sec.): Aan/Uitzetten
Kort drukken: scroll door de functies (afstand rit/afstand totaal/rittijd)
- Knop + Lang drukken: Aan/Uitzetten voorlicht
Kort drukken: hoger snelheidsniveau
- Knop - Kort drukken: lager snelheidsniveau

Display functies

-  Niveau 0: Fietsen zonder motor ondersteuning
-  Niveau 1: lage snelheid, ± 12km/h
-  Niveau 2: medium snelheid, ± 18km/h
-  Niveau 3: hoge snelheid, 25km/h
-  Licht op als het voorlicht is aangezet
-  Licht op als de remmen worden gebruikt
-  Licht op bij een probleem met de versnelling
-  Licht op bij een probleem met de motor
-  Licht op bij een probleem met de controller
- TRIP ODO TIME**
88:88.8 Geeft Rit afstand/Totale afstand/Rittijd weer

3. Structuur en functies

Uitklappen van het frame

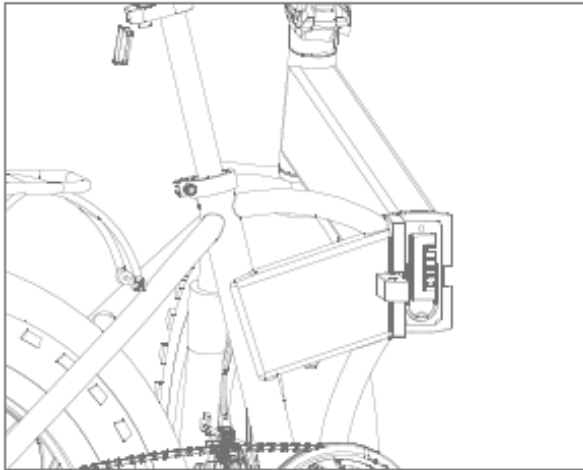

1) Houd het frame vast en klap het uit

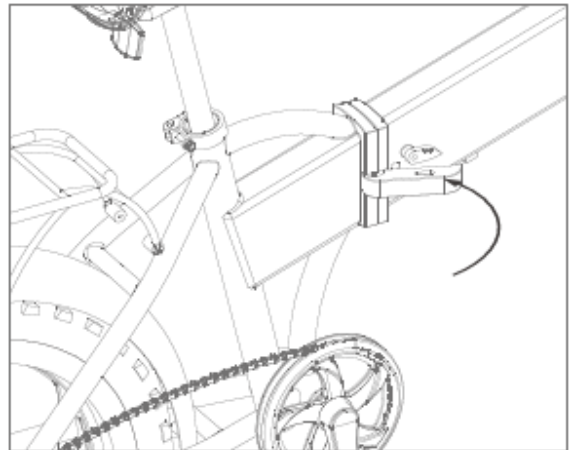

2) Klik de handel vast zoals hierboven en controleer of de limietschroef moet worden aangepast

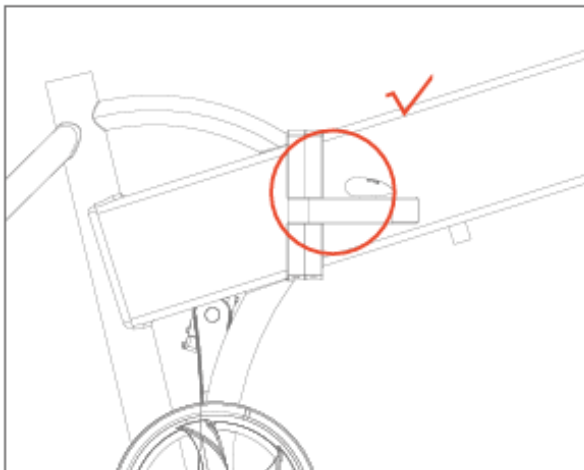

3) Vergrendeling op de correcte manier.

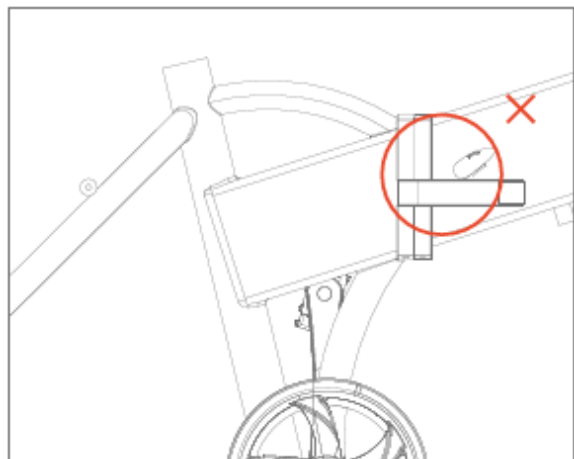

4) Vergrendeling op de incorrecte manier

Uitklappen van de stuurpen

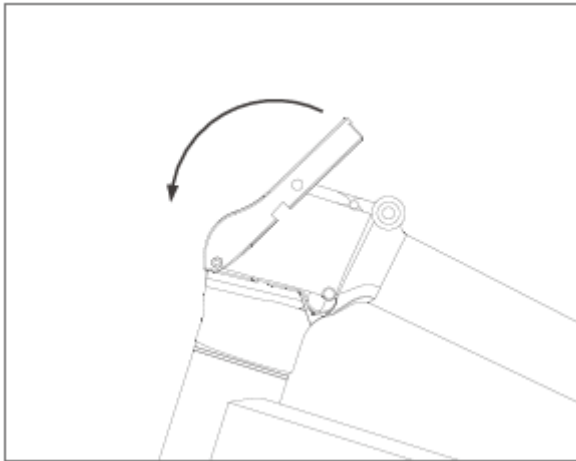

1) Houd de fiets vast en klap de stuurpen omhoog

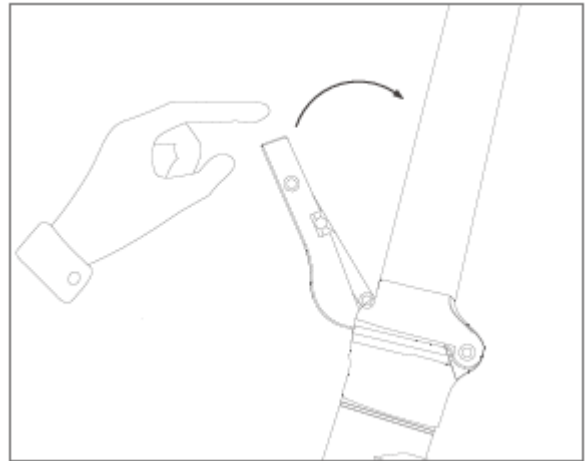

2) Vergrendel de hendel van de stuurpen zoals afgebeeld



3) Schud de stuurpen om te controleren of de hendel goed vast zit.

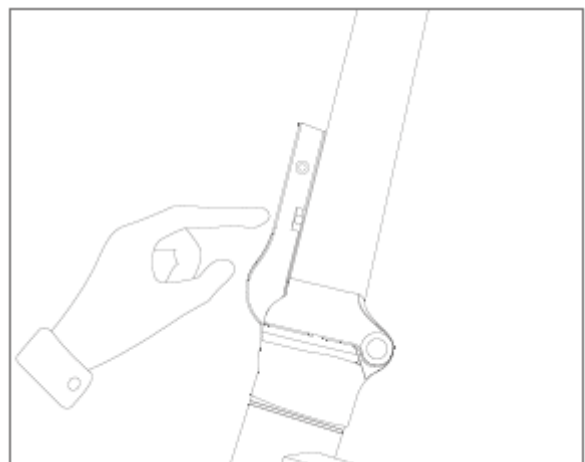

4) Als u de stuurpen wilt inklappen, drukt u op de hendel om deze te ontgrendelen.

Assemblage stuurvergrendeling

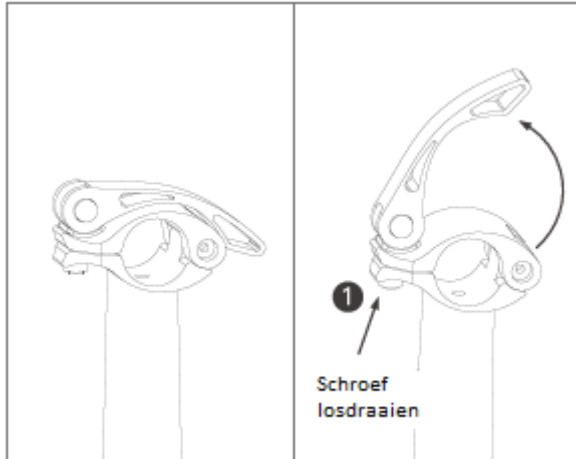

1) Klap de hendel van het stuur open en schroef de moer **1** los

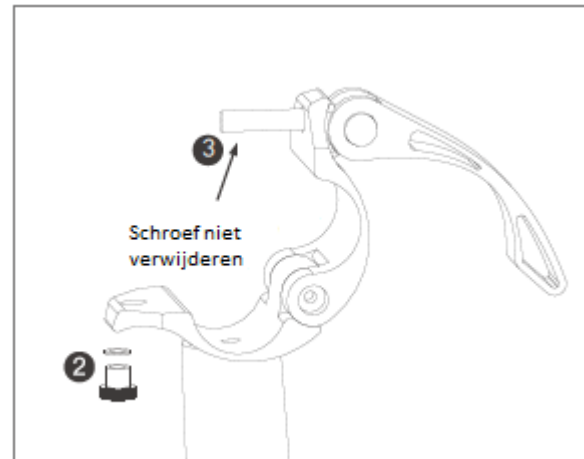

2) Leg de moer en afdichting **2** apart, open de houder maar laat de schroef **3** zitten.

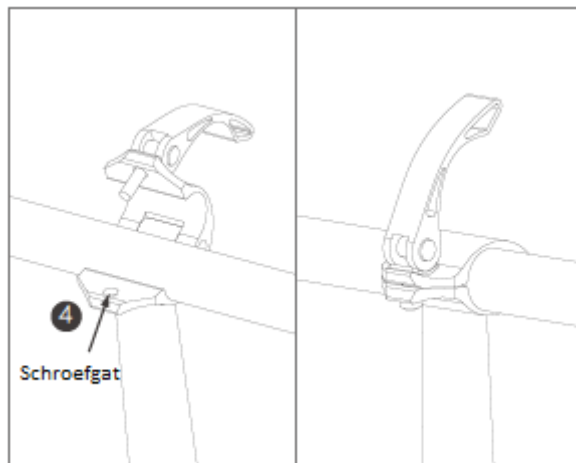

3) Plaats het stuur in de houder zoals hierboven. Sluit de houder waarbij de schroef **3** in het schroefgat **4** valt.

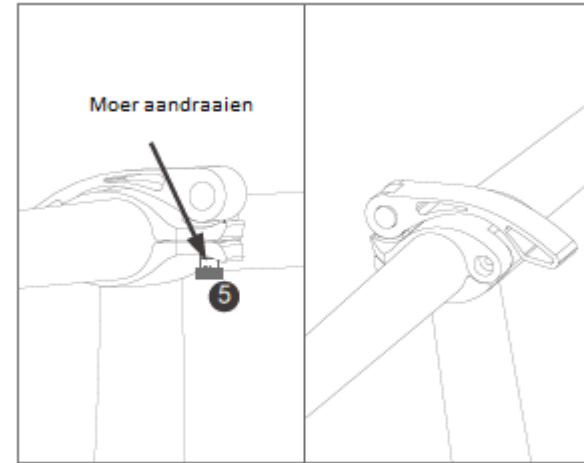

4) Plaats de moer en afdichting **5** terug en maak alles stevig vast, houd daarbij rekening dat u de positie van het stuur correct in de houder plaatst.

Assemblage van de zadelpen en zadel

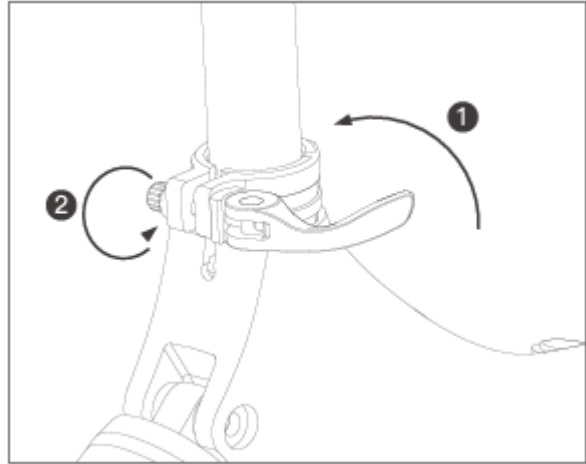
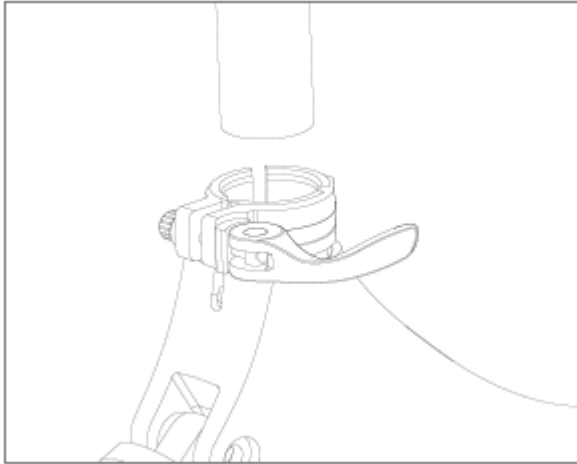

1) Houd de fiets vast en open de zadelklem zoals afgebeeld

2) Plaats de zadelpen in de klem, draai de schroef **2** aan en sluit de klem **1** zoals afgebeeld. Controleer of de klem stevig vast zit door het zadel naar beneden te duwen.

Aanpassen van de hoogte van het zadel

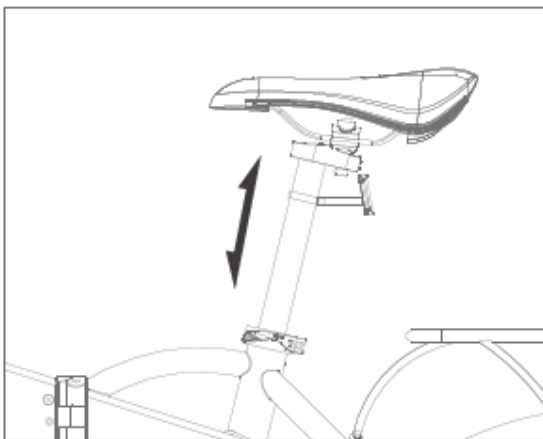

1) Maak, voor het aanpassen van de hoogte van het zadel, de zadelklem los.

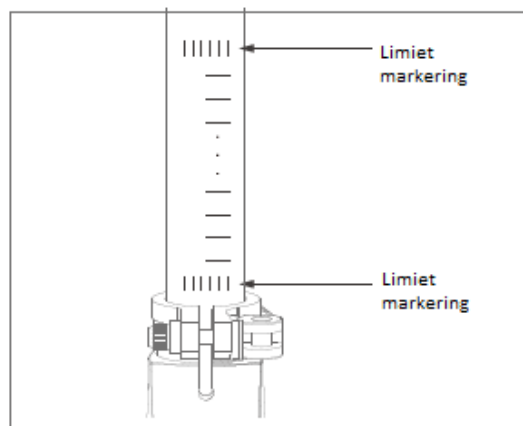

2) Overschrijd de limietschroef en maximale hoogte niet.

In- /Uitklappen van de pedalen

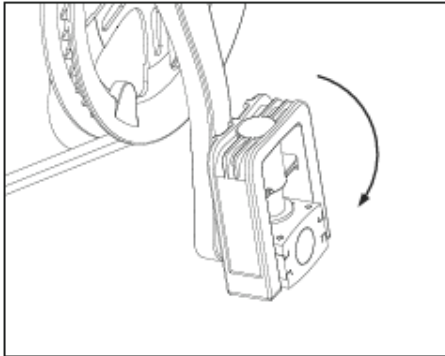

1) Houd de fiets vast en duw de pedalen naar beneden zoals hierboven

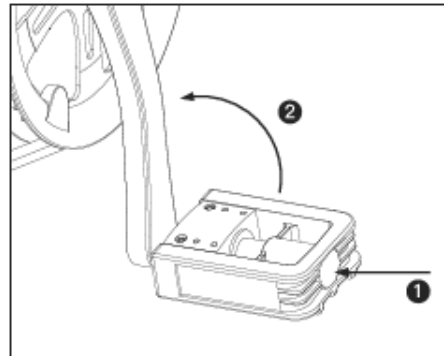

2) Voor het inklappen van de pedalen dient u deze naar binnen te duwen en omhoog te klappen.

Aanzetten van de fiets

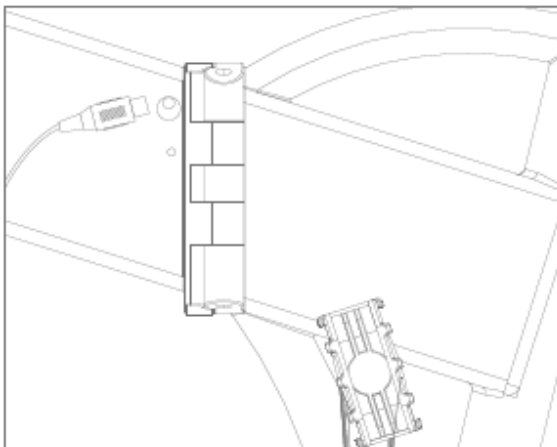

1. De oplaadpoort zit aan de linkerkant van het frame, zoals hiernaast afgebeeld. Houd de AAN/UIT knop op de display ingedrukt om de fiets aan te zetten en controleer de status van de accu.

6. Installatie van de accu

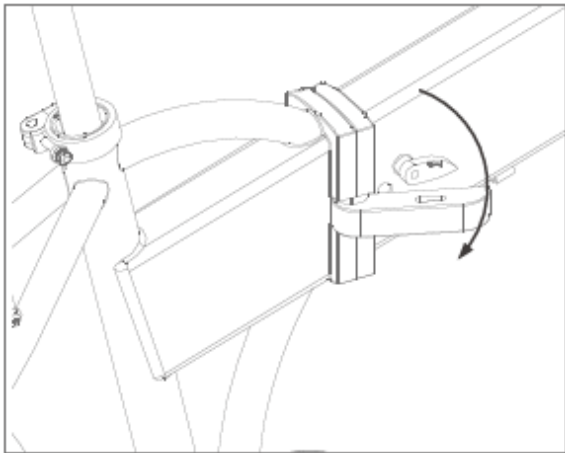

1) Zet de fiets uit, druk op de hendelvergrendeling en open deze zoals hierboven.

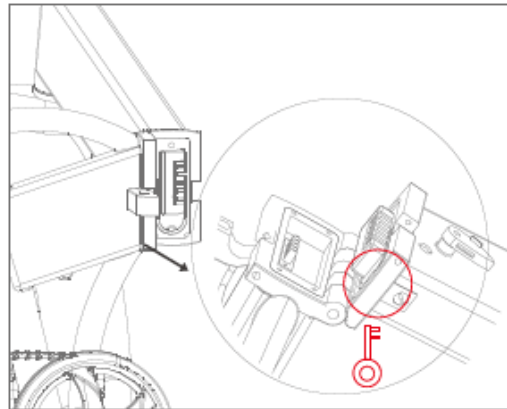

2) Draai en klap het frame om. Ontgrendel de accu vergrendeling met de sleutel. De accuvergrendeling bevindt zich onder het frame.

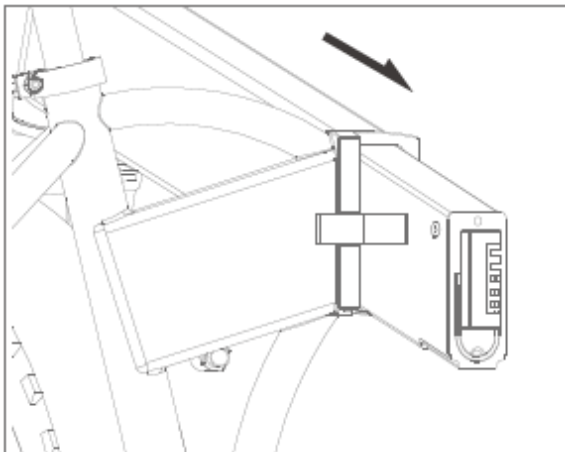

3) Trek de accu uit het compartiment zoals afgebeeld

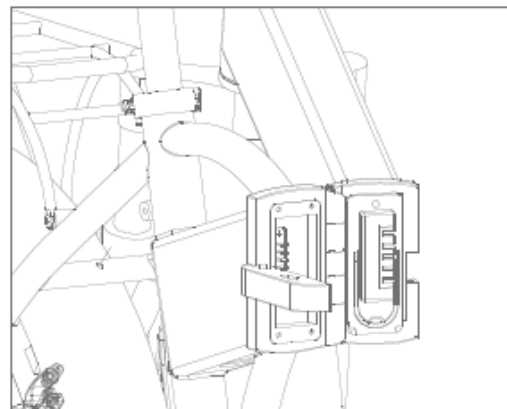

4) Installatie: Plaats de accu in de buis, vergrendel de accu vergrendeling met de sleutel. Druk de accu hendel naar binnen en klap het frame terug.

Opladen van de accu

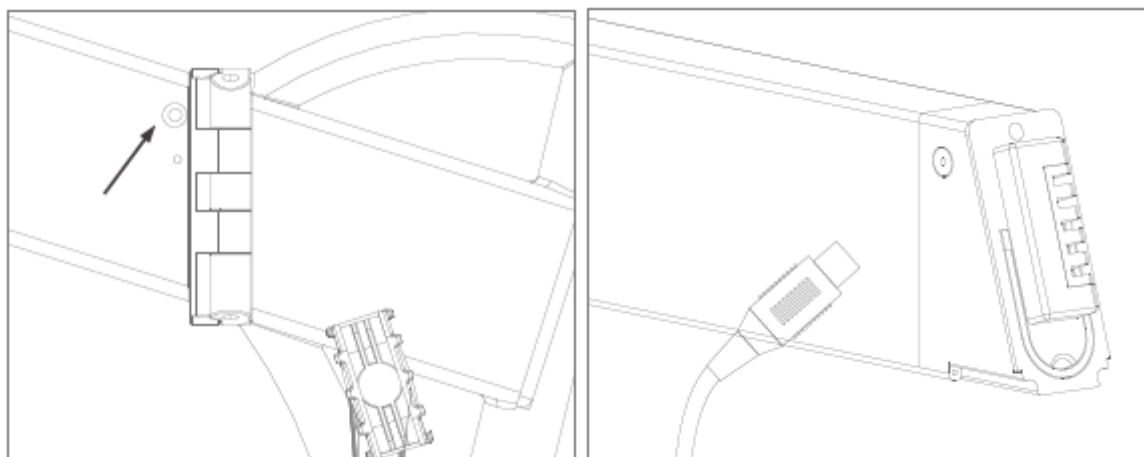

1. Open de siliconen dop en laad de fiets op via de oplaadpoort

2. Haal de accu uit het compartiment en laad de accu op.

7. Bescherming

Voordat u deze e-bike gaat proberen, adviseren wij beschermende kleding en accessoires, zoals helm, knie- en elleboog beschermers etc. te gebruiken. Leer het rijden met uw nieuwe fiets in een omgeving waar geen verkeer is.



8. Veiligheidsvoorschriften

1. Rijd nooit op onverharde wegen, deze fiets is ontworpen voor gebruik in de stad, niet als mountainbike of racefiets, enz.
2. Voordat u gaat rijden is het uw eigen verantwoordelijkheid om op de hoogte te zijn van de lokale verkeersregels en deze regels te volgen.
3. Draag altijd beschermende kleding, zoals helm, knie en elleboog beschermers, indien u gaat rijden, zo voorkomt u ernstig persoonlijk letsel bij een ongeval.
4. Voordat u gaat rijden, controleer dan of alle onderdelen van de Bohlt R200 elektrische fiets in goed werkende staat zijn.
5. Rijd nooit op natte, ijzige, gladde wegen.
6. Rijd nooit op hellingen die steiler zijn dan 15°.
7. Indien u echt onder regenachtige of sneeuwachtige omstandigheden moet rijden, pas dan wel uw snelheid aan en behoud een veilige afstand op uw voorganger voor het geval u een noodstop moet maken.
8. Wij adviseren u ten sterkste kinderen onder de 12 jaar niet op de elektrische fiets te laten rijden.
9. Vermijd plotseling optrekken en remmen. Leun niet voor- of achterover tijdens het rijden en houd een matige snelheid aan.
10. Wanneer u merkt dat de accu leeg raakt, houd dan een constant lage snelheid aan en laad de accu zo snel mogelijk weer op.
11. Indien een val niet te vermijden is dan is uw eigen veiligheid belangrijker dan uw fiets.
12. Houd, bij noodsituaties, altijd beide handen aan het stuur tijdens het rijden.
13. Bewaar de elektrische fiets nooit in de kofferbak van uw auto bij een hoge temperatuur.
14. Wees u altijd bewust van uw omgeving en rijd onder controleerbare omstandigheden.
15. Houd altijd een veilige afstand indien u in een groep rijdt. Rijd nooit te dicht op elkaar.
16. Wees voorzichtig indien er onvoldoende verlichting is, verminder uw snelheid of neem uw fiets aan de hand.
17. Rijd nooit achteruit of op een manier die uzelf of anderen in gevaar zou kunnen brengen tijdens het rijden.
18. Laat andere personen die niet bekend zijn met het gebruik van een elektrische fiets, de R200 gebruiken.
19. Rijd nooit indien u zich niet lekker voelt, geneesmiddelen hebt genomen of alcohol hebt gedronken.
20. Til de fiets nooit op aan de wielen, hierdoor zouden uw vingers bekneld kunnen raken tussen het wiel en het frame.
21. Meerder altijd geleidelijk vaart, indien u dit niet doet kunt u uit balans raken en uzelf of anderen bezeren.
22. Voordat u gaat rijden controleert u altijd of de remmen nog goed functioneren.
23. Deze elektrische fiets met trapondersteuning wordt aangedreven door de hybride kracht van een elektrische motor en menselijke kracht. De motor zal opstarten zodra het kettingwiel $\frac{3}{4}$ draait door de trappers. Vermijd het aanraken van het crankstel als u de fiets vast houdt.
24. De linker rem bedient de rem aan het voorwiel, de rechterrem bedient de rem aan het achterwiel.

9. Accu en opladen

1. Oplaad temperatuur 0°C - 45°C, de werkingstemperatuur -20°C - 60°C. Bewaar de accu altijd op een droge plaats.
2. Houd de accu uit de buurt van zuren, alkaline, water, open vuur, verwarming en omgevingen met een hoge temperatuur.
3. Controleer bij het plaatsen van de accu of de polarisatie juist is, beschadig de accu niet, haal de accu niet uit elkaar en veroorzaak geen kortsluiting.
4. Wanneer u de accu wilt opladen, gebruik dan altijd de meegeleverde adapter en oplader. Laad de accu nooit langer op dan 6 uur. De stroom voor de oplader mag niet hoger zijn dan 2A.
5. Indien u de accu gedurende langere tijd niet gebruikt, bewaar deze dan in een droge en koele omgeving en laad de batterij iedere twee maanden, twee uur op.
6. Laad de accu altijd op volgens de instructies in deze handleiding, de gebruiker is zelf verantwoordelijk voor eventuele materiële of persoonlijke schade indien u dit niet doet.
7. Let op dat u de accu altijd oplaadt in een droge en koele omgeving, laad deze niet op in een afgesloten ruimte waar het warm en vochtig is.
8. Wanneer u klaar bent het opladen van de accu, haalt u de oplader uit het stopcontact. Laat de oplader nooit in het stopcontact zitten als deze niet aan het opladen is.
9. Verbind altijd eerst de accu met de oplader, doe daarna de oplader in het stopcontact. Wanneer het opladen is voltooid, haalt u eerst de oplader uit het stopcontact en daarna maakt u de oplader los van de accu.
10. Indien de indicator van de oplader niet meer werkt of de oplader raakt oververhit, waardoor een vreemde geur ontstaat, haalt u onmiddellijk de oplader uit het stopcontact en de accu en belt u ons service center.
11. Houd de accu altijd uit de buurt van vloeistof, beschadig of verander niets aan de accu, hierdoor zal de garantie komen te vervallen.
12. We adviseren u de accu niet mee te nemen, als het niet anders kan zorgt u er dan voor dat deze goed beschermd is.
13. Voorkom dat de accu volledig leeg raakt wanneer u deze gebruikt.
14. Haal de oplader niet elkaar of vervang geen onderdelen van de oplader, hierdoor zal de garantie komen te vervallen.
15. Plaats of bewaar de accu niet op een plek waar deze zou kunnen vallen, hierdoor zou de accu kunnen gaan lekken of oververhitten, met risico op een explosie of elektrische schok.

Opvouwen en vervoeren van de R200 E-Bike

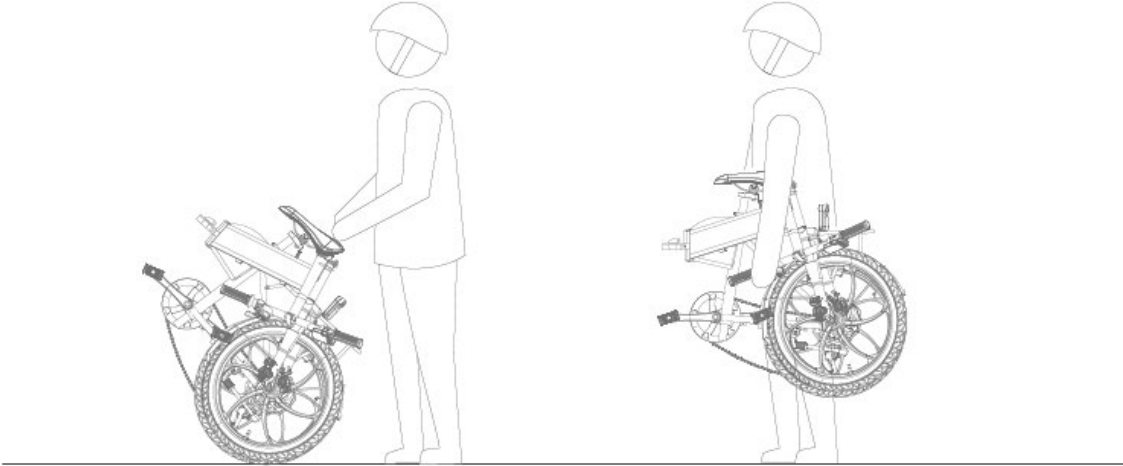

Waarschuwingen en veiligheid

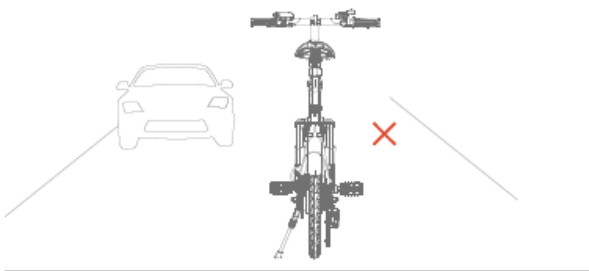

1. Rijd nooit op wegen waar dit niet is toegestaan

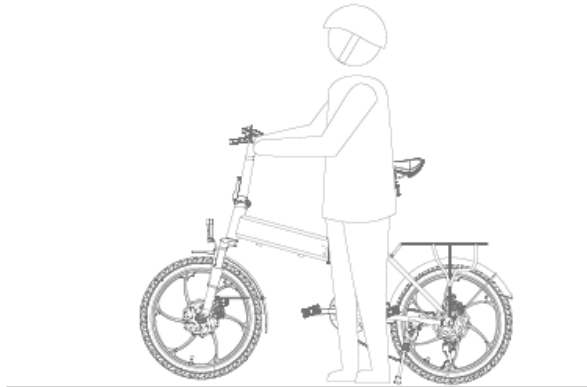

2. Gebruik de fiets niet indien de omstandigheden slecht zijn

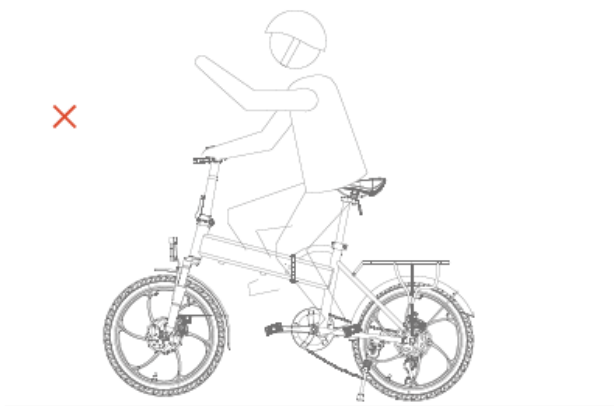

3. Houd tijdens het rijden altijd beide handen aan het stuur

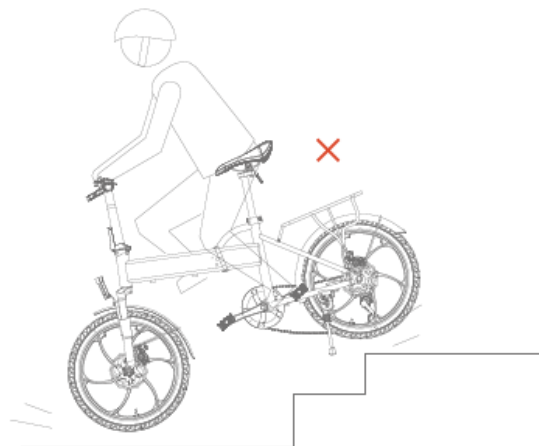

4. Rijd nooit met uw fiets de trap af of in de lift

Dagelijks onderhoud

1. Bewaar uw elektrische fiets altijd in een droge overdekte ruimte, zonder direct zonlicht en niet in een natte of vochtige omgeving.
2. Voordat u gaat rijden, dient u altijd te controleren of alle schroeven en kleine onderdelen nog stevig vast zitten, draai ze aan indien dit nodig is
3. Gebruik nooit alcohol, benzine, paraffine, aceton of enig ander bijtend chemisch oplosmiddel.
4. De standaard kettingspanning is $\leq 10\text{mm}$. Maak de moer van het achterwiel los, pas de kettingspanning aan en maak de moer van het achterwiel weer vast. Wij raden u echter aan, om het aanpassen van de kettingspanning over te laten aan een gespecialiseerde fietsenmaker. Neem hiervoor contact op met ons service center.
5. Indien de schijfremblok and de remschijf piepen, moet de tussenliggende afstand worden aangepast. Indien dit het probleem niet oplost, moeten de blokjes of de schijf worden vervangen.
6. Gebruik een smeerspray om de schroeven en het inklapmechanisme van het frame te behandelen, behandel de ketting, om de 3 maanden met een anti roest spray.
7. Indien de schokdemper niet meer goed functioneert of is beschadigd, moet deze worden vervangen.
8. Spoel de e-bike niet af met water om schade te voorkomen aan interne elektrische componenten en bedrading.

Onderdeel	Onderhoud
Rem	Functie controleren voor iedere rit om ongelukken door remproblemen te voorkomen
Band	Conditie en spanning controleren. Voorkomen van een klapband. Zachte banden gebruiken meer vermogen
Velg	Controleer de staat, verwijder vuil zodat de velg niet kapot kan gaan of blokkeert
Schokdemper	Controleer de staat, reinig en smeer regelmatig zodat deze goed functioneert
Versnelling	Controleer voor iedere rit
Kabels	Controleer of aansluitingen niet los of kapot zijn
Schroeven	Controleer de schroeven van de belangrijkste onderdelen of deze niet los zitten en eraf vallen, draai indien nodig aan
Accu	Controleer de buitenkant, prestatie en bedrading regelmatig voor een langere levensduur
Oplader	Controleer of het snoer, de input en output stekkers goed functioneren
Smeren	Controleer of de assen en remlichten gesmeerd moeten worden
Reiniging	Houd de oppervlakken van de fiets schoon

10. Technische specificaties

Kleur opties	Zwart/Blauw/Wit
Afmetingen uitgevouwen	1560x570x1110mm
Afmetingen opgevouwen	910x430x700mm
Zadelhoogte (vanaf de grond)	890-1100mm verstelbaar
Wielbasis	1045mm
Netto gewicht (excl. accu)	22.5kg
Rem systeem	Voor- en achter remschijf
Model	Bohlt T3
Band	Ø 20* 1.95 inch
Frame materiaal	Aluminium
Ophanging	Voorveer schokdemper
Accu installatie	Ingebouwd/anti diefstal slot/uitneembaar
Accu vermogen	36V/7.8Ah
Accu type	Lithium ion accu
Accu gewicht	1.8kg
Oplaad vermogen	2A max.
Oplaadtijd	± 3-5 uur
Energieverbruik	0.3~0.4 Wh per lading
Nominale input	100-240V 50/60Hz 2.0A
Nominale output	42V 2.0A
Levensduur accu	> 500 opladingen
Oplaad temperatuur	0°C-45°C

11. Probleem oplossen

Geen vermogen wanneer de fiets aan staat	Geen vermogen	<ol style="list-style-type: none"> 1. Controleer of de accu goed is geïnstalleerd 2. Controleer of de accu opgeladen moet worden 3. Controleer of de verbindingen goed zijn aangesloten
Bereik/Afstand onvoldoende	<ol style="list-style-type: none"> 1. Accu is niet volledig opgeladen 2. De band is te zacht 3. Vaak remmen/starten/te veel gewicht tijdens het rijden 4. Accu is "op" of heeft verminderde capaciteit door langdurig gebruik 5. Lage omgevingstemperatuur 	<ol style="list-style-type: none"> 1. Controleer of de oplader goed werkt 2. Controleer de banden voor gebruik 3. Probeer niet onnodig veel te remmen en optrekken 4. Vervang de accu 5. Dit is normaal
Accu kan niet worden opgeladen	<ol style="list-style-type: none"> 1. De oplader is waarschijnlijk niet goed aangesloten 2. Temperatuur van de accu is te laag 3. Temperatuur van de accu is te hoog 	<ol style="list-style-type: none"> 1. Controleer of de oplader goed is aangesloten 2. Wacht tot de temperatuur weer normaal wordt 3. Controleer de bedrading in de accu
Display werkt niet	<ol style="list-style-type: none"> 1. Geen vermogen 2. Adapter is kapot 3. Meter is kapot 	<ol style="list-style-type: none"> 1. Controleer de accu 2. Neem contact op met ons 3. service center voor een vervanging
De motor werkt niet nadat hij is aangezet	<ol style="list-style-type: none"> 1. De rem staat aan 2. De meter is kapot 	<ol style="list-style-type: none"> 1. Controleer de remmen 2. Neem contact op met ons service center voor een vervanging

